

EQUIPO VS INCENDIO 65HP

65HP DIESEL GOULDS 13X25



Características del Equipo:

Base de acero estructural

Diseñada para montar los tres equipos, hecha de acero a base de piezas de acero al carbón doblado de la mejor calidad dándole una presentación más estética al producto.

Tanque de combustible

Tal como lo especifica la norma NFPA, de capacidad mínima de 1 galón HP (de acuerdo a NFPA 20), con un 5% de volumen adicional para sedimentación de impurezas.

Sistemas de presurización

Mediante motobomba Jockey. (Ubicada en la parte posterior del equipo).

Sistema Precalentador

Por medio de termostato eléctrico y un resistor para resguardar la temperatura en el motor y darle mayor durabilidad. (Ubicada en la parte posterior del equipo).

Tablero de control

Cuenta con 3 tableros de control clasificados de la siguiente manera:

- Tablero de control de motobomba de combustión.
- Tablero de control de motobomba eléctrica.
- Tablero de control de motobomba Jockey.

Accesorios

- Válvulas reguladoras de presión automáticas.
- Válvulas de alivio.
- Válvulas de recirculación automáticas.
- Tubería ranurada.
- Conexiones ranuradas.
- Tanques de diesel para los equipos grandes.



EQUIPO VS INCENDIO 65HP

65HP DIESEL GOULDS 13X25

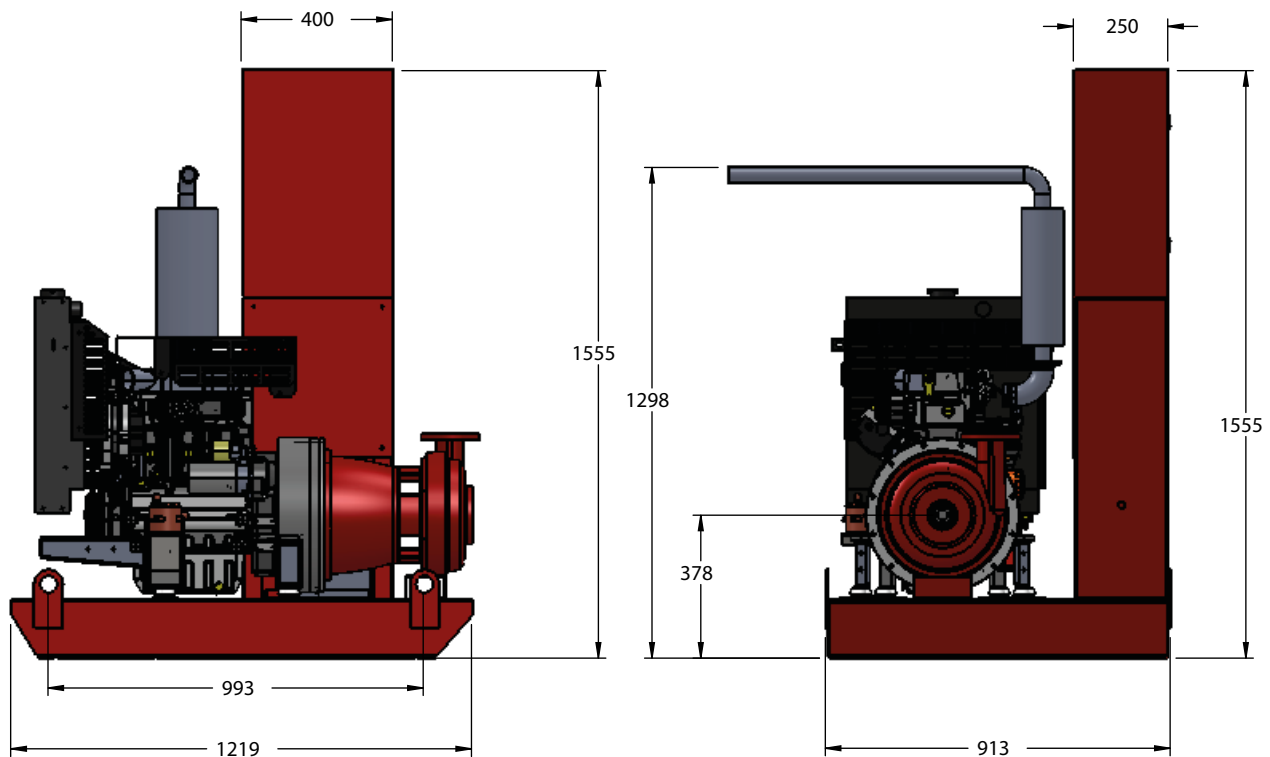

ESPECIFICACIONES Y DIMENSIONES DE EI-9DW65T

Motobomba Centrífuga Diesel	Modelo 13X25MD6500MAEG
	Succión de 3" bridada ANSI 150 Lbs.
	Descarga de 2.5" bridada ANSI 150 Lbs.
	Motor Goulds 4cil. 65HP @3000 RPM. Enfriado por agua.
Tablero de Control de Motobomba de Combustión	Arranque automático, Gabinete de acero, bajo norma NEMA IP55, con chapa, Control Eléctrico para arranques automáticos, Sistema de 6 intentos de arranque, Retardador de tiempo, Alarma de fallo, Arranque semanal programable, Contacto para alarma sonora, Selector Manual-Fuera-Auto, Botón silencio y restablecer, Luces piloto, Cierre con llave, Placa de conexiones, Cargador de baterías 12V.
Tanque de Combustible	108 lts. De diesel, con tapa hermética y sujeción a la base.
Batería	Tipo automotriz, 12 Volts, 12 placas, con terminales y cables incluidos.
Interruptores de Presión	Presión de trabajo de 0-10Kg/cm2. Incluye pivote de calibración para arranque y paro automático en las motobombas y manómetro de 0-100 PSI con baño de glicerina.
Base para Motobombas	Elaborada de lámina de acero calibre 10, con instalación eléctrica oculta.
Manifol de descarga	Se recomienda con conexiones concéntricas hasta aumentar a 4" (No Incluido)
Succión de las Motobombas	Se recomienda con conexiones excéntricas hasta aumentar a 4"

